

牽引時気を付けないと、どこかにぶつかる…

台車を連結して移動させたい…

通路スペースを最小限に抑えたい…



などの問題も…



この台車が  
一発解決!



現場の作業性を考えた  
圧倒的な使いやすさの

# 4WS台車



※ φ22ロッドエンド(オプション)装着車  
※ 荷台部分は実際のカラーと異なります

大量搬送・旋回性・追従性に  
トコトンこだわって開発しています。



4WSとは「4 Wheel Steering」の略で、前後輪共に舵角を与え、方向転換時の内輪差を極小にする機構のことで、自動車の制御機構としても採用されています。

この機構を取り入れた4WS台車は、複数の台車を連結しても移動時の内輪差を最小限に抑えることができ、理想的な動線を描くことで工場内の無駄なスペースを減らすことを可能にしました。

運転者の移動ストレスが削減されると共に求められる技量も抑えられ、作業スペースも確保できることから工場全体の生産性・作業効率の向上に繋がります。

YouTube

百聞は  
一見に如かず!



弊社工場内で実際にAGVの牽引検証を行っている動画を、YouTubeで配信しています。実際の動きをご覧いただきながら、生産性アップのためのご検討にお役立てください。

チャンネル登録をお願いいたします ▶





移動ストレス減  
生産性アップ!

## 伸びている企業の物流事情

通常台車は、運搬時に後ろの連結台車の軌跡を想定して牽引車を操作する必要があり、運転者の技量と注意が求められます。また通路スペースを相当確保する必要があります。

なので、

### 物流コストの低減化

4WS台車は複数の台車を連結し、牽引車で牽引して荷物の運搬ができるため、移動時の内輪差を最小限に抑えつつ移動の導線も最小限のスペースで確保できます。

その分生産スペースを有効に使うことが可能となり、生産性・作業効率の向上が可能となります。

### 安全性と省スペース化

工場内でのフォークリフトの稼働回数が減ることにより、商品損傷や人身事故が減少します。

また、工場スペースの有効活用により、物流効率が向上します。



## 静音仕様で、積載物へのストレスを軽減!

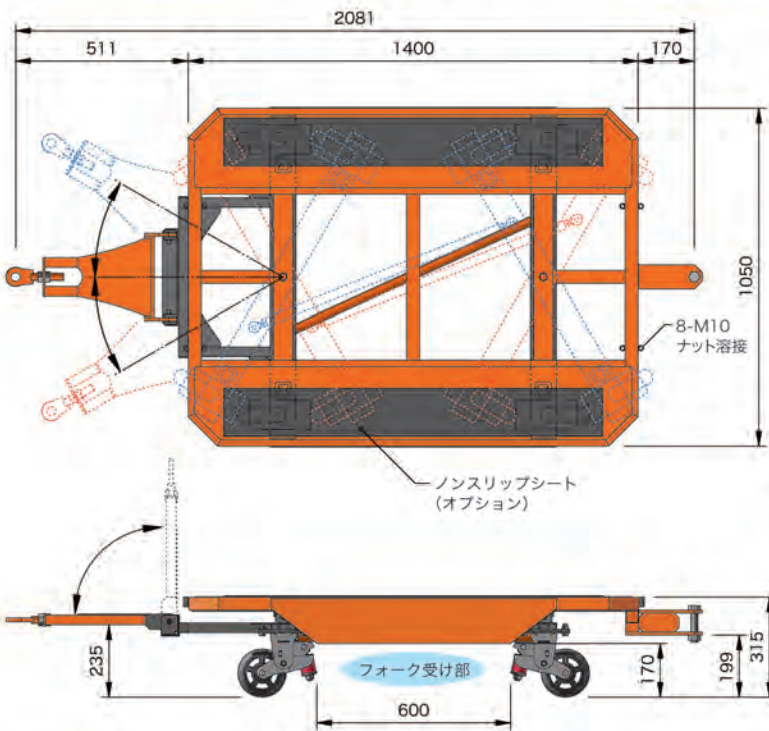

**静音仕様** サスペンション付きキャスターが標準装備となります。

最大積載量  
350kg

牽引速度  
~10km/h  
※カーブ時 ~4km/h

最小回転半径  
2m

最大連結数  
3台  
※牽引車除く

本体重量: 110kg / 材質: スチール(焼付塗装) / キャスター径: φ150

◇連結可能ピン φ22~25

◇8ヶ所にM10のナットを溶接してあります。使用状況に合わせて独自のアタッチメントを装着していただけます。

◆静音仕様追加オプション

・連結時の衝突音を抑制するφ22のロッドエンドに変更できます。

◆ノンスリップオプション

・搬送時の荷物のズレを抑制するノンスリップシートを装着できます。



[4WSシステム: CG]



#### サスペンション付きキャスター

荷物を載せて移動する際、路面のショックを和らげ、積載物へのストレスを軽減します。



#### 可倒式牽引ハンドル

不使用時はコンパクトに折りたたみ、保管時も省スペースで済みます。



#### φ22ロッドエンド (オプション)

連結時の衝突音を抑制するとともに、牽引車のフック高とのギャップを少なく出来ます。



#### リフトでの移動可能

荷物を載せた台車ごと、リフトで移動することができます。

○記載数値は標準仕様車のもので、実際とは多少異なることがあります。○牽引速度は10km/h以下とし、カーブは十分に安全な速度で走行してください。○牽引状態でのバック走行はできません。

○4WSはその構造のため、他の台車とは異なる独特の走行軌跡を持ちますので、走行時にはご注意ください。○ボディカラーは撮影や印刷の都合上、実際とは若干異なる場合があります。

○本仕様は改良のため、予告なく変更する場合があります。



LOGISTICS COMPONENTS  
有限会社 広島ピーエス

担当

739-2303 広島県東広島市福富町久芳 1650-2

TEL 082-430-1003 FAX 082-435-3455

info@hiroshimaps.com

https://hiroshimaps.com

